

# Agricube Dimensioni e Pesi

## Frutteto Basso

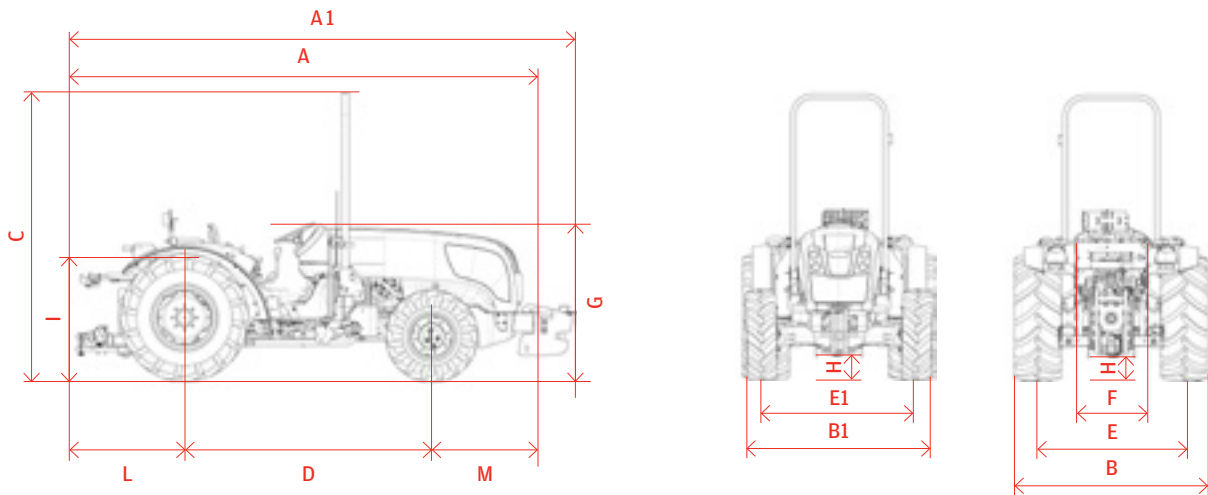

### Dimensioni con ruote anteriori 260 / 70R16 - Posteriori 380 / 70R20

<b>A</b>	Lunghezza fuori tutto	3.864 mm
<b>A1</b>	Lunghezza fuori tutto con zavorre	4.172 mm
<b>B</b>	Fuori tutto posteriore max e min	1.868 mm / 1.418 mm
<b>B1</b>	Fuori tutto anteriore max e min	1.672 mm / 1.556 mm
<b>C</b>	Altezza al roll bar alzato	2.390 mm
<b>D</b>	Passo	2.074 mm
<b>E1</b>	Carreggiata anteriore	1.257 mm / 1.373 mm
<b>E</b>	Carreggiata posteriore	1.024 mm / 1.474 mm
<b>F</b>	Larghezza interna parafranghi	600 mm
<b>G</b>	Altezza massima cofano	1.250 mm
<b>H</b>	Luce libera al suolo anteriore e posteriore	230 mm (ant) / 210 mm (post)
<b>I</b>	Altezza posto guida (seduta sedile)	1.000 mm
<b>L</b>	Sbalzo posteriore	940 mm
<b>M</b>	Sbalzo anteriore	856 mm
<b>Peso tot.</b>	Senza conducente e senza zavorre anteriori	2.600 kg

# Agricube Dati Tecnici

## Frutteto Basso

	80 FB	90 FB
<b>MOTORE</b>		
Motore, costruttore	FPT	FPT
Denominazione motore	F5C (EURO IIIA)	F5C (EURO IIIA)
Cilindrata	3.200 cm <sup>3</sup>	3.200 cm <sup>3</sup>
Numero dei cilindri/Configurazione	4 turbo	4 turbo intercooler
Sistema di raffreddamento	A liquido	A liquido
Potenza massima ISO kW/hp	55 / 74,8	65 / 88,4
Potenza ISO alla Presa di Forza kW/hp	46 / 62	55 / 75
Giri potenza massima	2.300	2.300
Giri coppia massima	1.250	1.300
Coppia massima	310 Nm @ 1.250 rpm	350 Nm @ 1.250 rpm
Riserva di coppia	37%	36%
Capacità del serbatoio carburante	71 l	71 l
Capacità serbatoio con Presa di Forza anteriore	52,3 l	52,3 l
Scarico	Orizzontale	Orizzontale
Batteria	100 Ah	100 Ah
Alternatore	80 A	80 A
Motorino di avviamento	4,2 kW	4,2 kW
<b>TRASMISSIONE</b>		
24 + 24 24 marce avanti 24 marce retro	<b>Leve marce:</b> Laterali • <b>Cambio:</b> 4 rapporti sincro per le marce • <b>Gamma:</b> 3 gamme marce Lento/Medio/Veloce • <b>HI-LO:</b> meccanico • <b>Inversore:</b> meccanico <b>Velocità minima del trattore:</b> 0,5 km/h con ruote posteriori 24" <b>Velocità massima del trattore:</b> 42 km/h con ruote posteriori 24"	
<b>PRESA DI FORZA MECCANICA SERVOCOMANDATA</b>		
Velocità (disco frizione a secco)	540/540 E - 540/1.000	
Presa di Forza sincro	Opzione	
Indicatore di velocità sul pannello strumenti	Base	
<b>FRIZIONE</b>		
Indipendente, a secco, a doppio disco in cerametalik	11"	
<b>FRENI</b>		
Comando	Meccanico ed idraulico, 10 dischi a bagno d'olio	
<b>BLOCCAGGIO DIFFERENZIALE</b>		
Tipo	Meccanico	
Innesto	Elettro Idraulico	
<b>ASSALE ANTERIORE</b>		
Angolo di sterzata massima	52°	
Angolo di oscillazione	7°	
Distanza flange	1.325 mm	
Innesto 4WD	Elettroidraulico	
Bloccaggio Differenziale	Slittamento limitato	

<b>ASSALE POSTERIORE</b>	
Tipo	Epicicloidale
Rapporto	6:1
Distanza flange	1.242 mm
<b>SISTEMA IDRAULICO</b>	
Capacità pompe (lt/min) - base	64,7 + 28,8
Distributori	divisore di flusso + 1 SE/DE + 1 SE/DE flottante
<b>ATTACCO TRE PUNTI E SOLLEVATORE POSTERIORE</b>	
Capacità massima di sollevamento	2.400 kg
Sollevamento	Meccanico con posizione, sforzo e controllo misto
Categoria	2/1/1N
Parallele	Ad aggancio rapido, regolabili
<b>ATTACCO TRE PUNTI E SOLLEVATORE ANTERIORE / PRESA DI FORZA</b>	
Capacità massima di sollevamento	1.500 kg
Presenza di forza	1.100 giri / min
<b>GANCI TRAINO ITALIA</b>	
A perni (base), scorrevole (opzione)	Categoria Cuna C (base), Categoria Cuna C + D2 (opzione)
<b>GANCI TRAINO EXPORT</b>	
A perni (base), scorrevole (opzione)	Categoria EC
<b>ZAVORRE ANTERIORI (A SECONDA DEL TIPO DI PNEUMATICO *)</b>	
Opzione	4 elementi x 30 kg (120 kg), 6 elementi x 30 kg (180 kg)
Opzione	10 elementi x 30 kg (300 kg), 12 elementi x 30 kg (360 kg)
<b>POSTO GUIDA PIATTAFORMA</b>	
Piattaforma	Sospesa, insonorizzata, su 4 silent block
Arco di protezione	Anteriore abbattibile
Volante	Fisso
Sedile	A sospensione meccanica, in PVC
Specchietti	1 specchietto retrovisore lato SX (base) 1 specchietto retrovisore lato DX (opzione)
Pannello strumenti	Multifunzione
Manuale dell'operatore	In lingua italiana / inglese

**\* ABBINAMENTO PNEUMATICI OPTIONAL**

Ant. 280/70R16 - Post. 380/70R24

Ant. 280/70R16 - Post. 360/70R24