

**Trattori
per specialisti**



**Vigneto
Vigneto Largo**

Vigneto – Vigneto Largo

NEW

- › 27 configurazioni base
- › 3 versioni di trasmissione
- › 5 potenze
- › Nuovo motore TIIIB - FPT 3400cc
- › Dispositivo DPF fuori cofano per mantenere la compattezza del trattore
- › Distributori elettroidraulici (opzione)
- › Cabina larghezza 1.000 mm
- › Sensore angolare sterzo (opzione)
- › Innesto 4RM con frizione a dischi in bagno (opzione)
- › Doppia memoria giri motore

MODELLO	75	85	95	105	115
Potenza massima ISO kW	55,0	62,3	67,9	75,9	77,0
Potenza massima ISO CV	74,8	84,7	92,3	103,2	104,7
Giri potenza massima rpm	2.300	2.000	2.000	2.000	2.000 - 2.300
Coppia massima Nm	309	334	366	406	403
Giri coppia massima rpm	1.500	1.400	1.500	1.600	1.600

	V	VL
MOTORE		
Motore, costruttore	FPT - F34 (STAGE 3B) - 3.400 cm ³	FPT - F34 (STAGE 3B) - 3.400 cm ³
Numero dei cilindri/Configurazione	4 • turbo intercooler • 2 valvole per cilindro • Common rail 1600 bar • Valvola EGR Sistema di abbattimento inquinanti DOC+DPF	
Sistema di raffreddamento	A liquido	A liquido
Capacità del serbatoio carburante	74 l	74 l
Capacità serbatoio con Presa di Forza anteriore	52,3 l	52,3 l
Capacità del serbatoio ausiliario (opzione)	19 l	19 l
Scarico	Orizzontale	Orizzontale
SISTEMA ELETTRICO		
Batteria	100 Ah	100 Ah
Alternatore	80 A	80 A
Motorino di avviamento	4,2 kW	4,2 kW
TRASMISSIONE		
24 + 24 24 marce avanti 24 marce retro	Leve marce: Laterali • Cambio: 4 rapporti sincro per le marce • Gamma: 3 gamme marce Lento/Medio/Veloce • HI-LO: meccanico • Inversore: meccanico Velocità minima del trattore: 0,5 km/h con ruote posteriori 380/85R28 Velocità massima del trattore: 40 km/h con ruote posteriori 380/85R28	
24 + 24 24 marce avanti 24 marce retro	Leve marce: Laterali • Cambio: 4 rapporti sincro per le marce • Gamma: 3 gamme marce Lento/Medio/Veloce • HI-LO: idraulico • Inversore: meccanico Velocità minima del trattore: 0,5 km/h con ruote posteriori 380/85R28 Velocità massima del trattore: 40 km/h con ruote posteriori 380/85R28	
24 + 12 24 marce avanti 12 marce retro	Leve marce: Laterali • Cambio: 4 rapporti sincro per le marce • Gamma: 3 gamme marce Lento/Medio/Veloce • HI-LO: idraulico • Inversore: idraulico Velocità minima del trattore: 0,5 km/h con ruote posteriori 380/85R28 Velocità massima del trattore: 40 km/h con ruote posteriori 380/85R28	

	V	VL
PRESA DI FORZA MECCANICA		
Velocità (disco frizione a secco)	540/540 E - 540/1.000	540/540 E - 540/1.000
Presa di Forza sincro	Opzione	Opzione
PRESA DI FORZA ELETTROIDRAULICA		
Velocità (disco frizione a secco)	540/540 E - 540/1.000	540/540 E - 540/1.000
Presa di Forza sincro	Base	Base
FRIZIONE		
Indipendente, a secco	12"	12"
FRENI		
Comando	Meccanico ed idraulico, 10 dischi a bagno d'olio	Meccanico ed idraulico, 10 dischi a bagno d'olio
BLOCCAGGIO DIFFERENZIALE POSTERIORE		
Tipo	Meccanico, con innesto Elettro Idraulico	Meccanico, con innesto Elettro Idraulico
ASSALE ANTERIORE		
Angolo di sterzata massima	50°	54°
Angolo di oscillazione	8°	8°
Distanza flange	925 mm	990 mm
Innesto 4WD	Elettroidraulico	Elettroidraulico
Differenziale	Slittamento limitato	Slittamento limitato
ASSALE POSTERIORE		
Tipo	Epicicloidale con rapporto 6:1	Epicicloidale con rapporto 6:1
Distanza flange	892 mm	972 mm
SISTEMA IDRAULICO		
Capacità pompe (lt/min)	66,8 + 29,8 (base)	66,8 + 29,8 + 29,8 (opzioni)
Distributori	2-3-4 distributori meccanici / 4 distributori elettro-idraulici	
ATTACCO TRE PUNTI E SOLLEVATORE		
Capacità massima di sollevamento	2.600 kg	2.600 kg
Sollevamento	Meccanico con posizione, sforzo e controllo misto (base) - Elettronico (opzione)	
Attacco a tre punti	Cat. 1/1N	Cat. 1/1N/2
Parallele	A rotula, fisse, Cat. 1 A rotula, regolabili, Cat. 1/1N Ad aggancio rapido, regolabili, Cat. 1/1N	A rotula, fisse, Cat. 2 A rotula, regolabili, Cat. 1/1N/2 Ad aggancio rapido, regolabili, Cat. 1/1N/2
GANCI TRAINO		
A perni/Scorrevolesse	Categoria Cuna C (base), Categoria Cuna C + D2 (opzione)	
ZAVORRE ANTERIORI		
Opzione	4 elementi x 25 kg (100 kg), 6 elementi x 25 kg (150 kg)	4 elementi x 25 kg (100 kg), 6 elementi x 25 kg (150 kg), 10 elementi x 25 kg (250 kg)
POSTO GUIDA CABINA		
Cabina	Insonorizzata, sospesa, su 4 silent block, riscaldata e condizionata	
Volante	Fisso (base), Telescopico e reclinabile (opzione)	
Sedile	Sospeso, meccanico, in tessuto (base) – Sospeso, pneumatico, in tessuto (opzione)	
Specchietti	Due specchietti esterni, retrovisori lati DX e SX - 1 specchietto interno (opzione)	
Manuale dell'operatore	In lingua italiana/inglese	

V

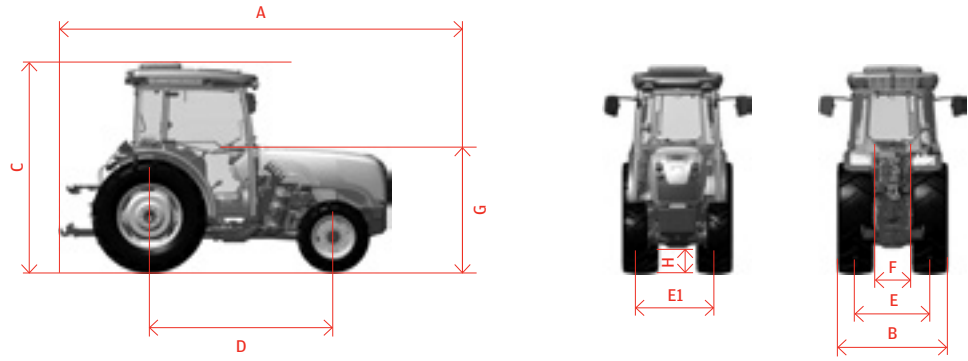

VL

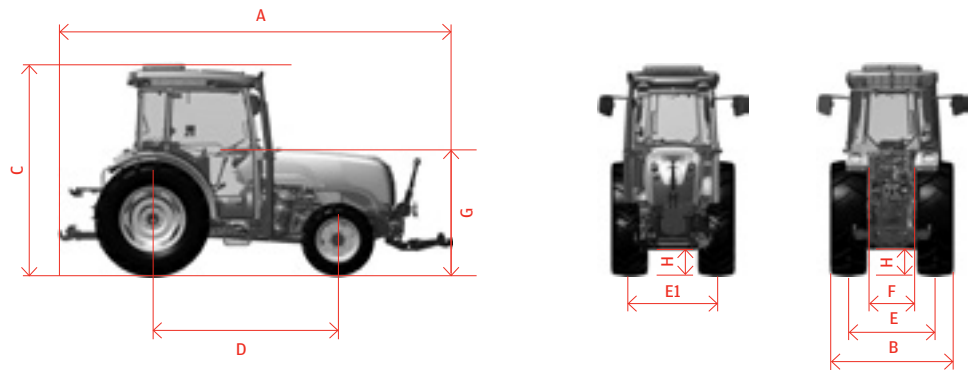

	V	VL
Dimensioni con ruote anteriori	6.50 - 16	260/70R16
Dimensioni con ruote posteriori	320/85R24	380/70R24
A	Lunghezza fuori tutto	3.950 mm
B	Fuori tutto max e min	1.462 mm / 1.181 mm
C	Altezza alla cabina	2.390 mm
D	Passo	2.148 mm
E1	Carreggiata anteriore	994 mm / 838 mm
E	Carreggiata posteriore	1.129 mm / 848 mm
F	Larghezza interna parafanghi	450 mm
G	Altezza massima cofano	1.350 mm
H	Luce libera al suolo anteriore e posteriore	230 mm (ant) / 210 mm (post)
Peso tot.	Senza conducente e senza zavorre anteriori	2.880 kg
	Abbinamento pneumatici optional	Ant. 6.50 - 16 Post. 280/85R28 Ant. 6.50 - 16 Post. 340/85R24
		Ant. 280/70R18 Post. 380/70R28 Ant. 280/70R16 Post. 420/70R24

I dati contenuti in questo stampato sono puramente a titolo indicativo; i modelli descritti potranno essere modificati, senza preavviso, da parte del Costruttore. Disegni e fotografie possono riferirsi a equipaggiamenti opzionali o ad allestimenti destinati ad altri Paesi. Per ogni altra informazione, rivolgersi alla nostra rete di vendita.

Carraro Tractors
Viale del lavoro, 1
45100 Rovigo
Italia

T +39 0425 403611
F +39 0425 403674
info@carrarotracors.com



carrarotracors.com